

DEFLEX® 500/E

impermeabil – testat conform TL / TP - FÜ



Sistem de profil impermeabil, rezistent la benzină, destinat pentru parcări, garaje subterane etc. Fără înșurubări vizibile în suprafața profilului.

Pentru sălile de lucru și pentru căile de comunicație operaționale (spații cu umiditate, căi de acces etc) livrabile cu suprafețe din oțel inoxidabil cu design atractiv conform clasei de evaluare R 10 conform reglementărilor BG

Vezi și indicațiile cu privire la planificare și montare.

66

Tip	500/E-100
Fb [mm] până la	100
H [mm]	variabilă
B [mm] aprox.	variabilă
S [mm] aprox.	110
Mișcare w [mm] orizontal	40 (±20)
Culoare insertie	negru
Material	Aluminiu, Nitriflex®, oțel inoxidabil, oțel
Lungime standard [m]	4
Capacitate de sarcină [kN]	



Reacția la incendii testată conform cerințelor clasei E după DIN EN 13501-1

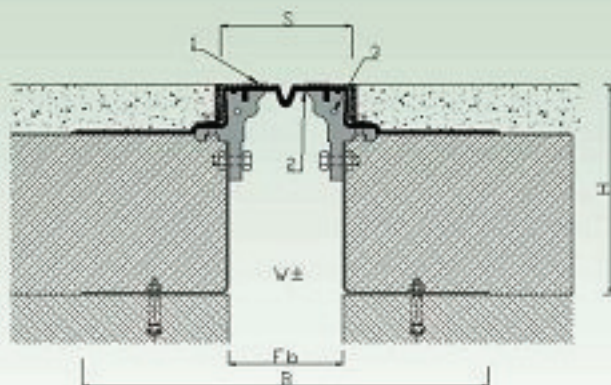

500/E-100

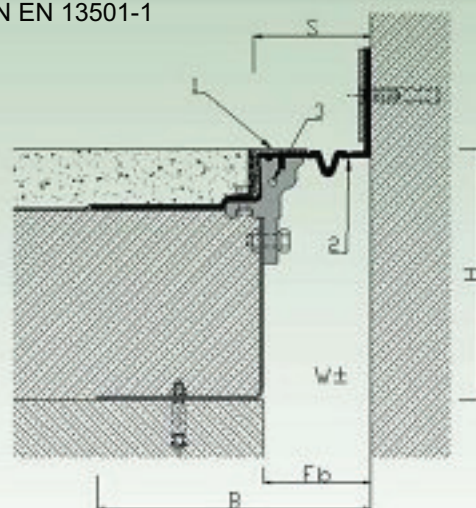

E 500/E-100